

КАМЕННЫЙ ЛАМИНАТ SWF

ИНСТРУКЦИЯ ПО УКЛАДКЕ
И ЭКСПЛУАТАЦИИ
(ПАЛУБА)



Оглавление:

1. Общие сведения

- 1.1. Инструкция по укладке и эксплуатации SWF
- 1.2. О материале
- 1.3. Транспортировка и хранение
- 1.4. Используемые инструменты
- 1.5. Требования по безопасности

2. Общие требования и рекомендации

- 2.1. Понятия и определения.
- 2.2. Требования и нормативные документы (СП и СНиП).

3. Требования к помещению

- 3.1. Основные требования к помещению

4. Требования при укладке на полы с подогревом

- 4.1. Укладка SWF на поверхность с использованием систем “теплый пол”.

5. Требования к основанию

- 5.1. Основные требования к основанию.

6. Подготовка покрытия к укладке

- 6.1. Основные требования к подготовке покрытия.

7. Порядок выполнения работ - укладка плавающим способом

- 7.1. Основные требования по укладке плавающим способом.
- 7.2. Постадийная укладка плавающим способом.

8. Порядок выполнения работ - укладка способом приклеивания к основанию

- 8.1. Основные требования по укладке способом приклеивания.
- 8.2. Постадийная укладка способом приклеивания.

9. Варианты укладки

- 9.1. Варианты укладки.

10. Уход и защита напольного покрытия

- 10.1. Уход за SWF.
- 10.2. Защита напольного покрытия.

11. Гарантия

1. ОБЩИЕ СВЕДЕНИЯ

1.1. Инструкция по укладке и эксплуатации SWF

Настоящая инструкция по укладке и эксплуатации SWF (каменного ламината) определяет правила и требования к монтажу SWF, а также уходу за SWF в жилых и коммерческих помещениях в отапливаемых зданиях.

1.2. О материале

SWF (Super Waterproof Fireproof) – это инновационное суперпрочное напольное покрытие со свойствами керамогранита, обладающее высокой теплопроводностью, огнестойкостью и водостойкостью.

SWF состоит из многослойной жесткой плиты на основе минеральных компонентов и защитного декоративного слоя.

Основные характеристики

- 100% устойчивость к воде
- Прочность и износостойкость – ударопрочный, подходит для коммерческих помещений
- Термостабильность – совместим с системами «теплый пол»
- Простота укладки – монтируется плавающим способом, допустима укладка на клей
- Экологичный, безопасный состав



SWF сочетает минеральную основу и современные технологии стабилизации, гарантируя долговечность, влагостойкость и безупречную геометрию. В составе - натуральная древесная мука, доломит и экологичный связующий компонент

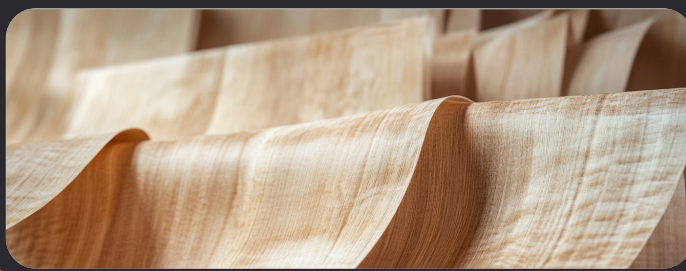

1.3. Транспортировка и хранение

Особое внимание при работе с SWF нужно уделить правилам транспортировки и хранения. Указанные ниже меры помогут сохранить качество материала и предотвратить возможные повреждения.

Транспортировка

При перевозке упаковки с SWF необходимо размещать строго в горизонтальном положении. Важно исключить падение упаковок, а также любые удары по их торцам и углам. Категорически запрещается устанавливать упаковки вертикально на торец или размещать их под углом.

Хранение

Для хранения упаковки нужно укладывать горизонтально в стопки по 5-10 коробок. Поверхность для хранения должна быть абсолютно ровной и плоской. Стопки не должны смещаться относительно друг друга по ширине или длине, также не допускается нахлест упаковок. Помещение должно быть сухим, защищенным от прямого солнечного света и источников сильного тепла.

Приемка товара

При получении SWF обязательно тщательно проверьте целостность всех упаковок. Обратите особое внимание на возможные следы ударов. При возникновении сомнений в целостности материала вскройте упаковку и проверьте состояние всех панелей. Вскрывайте коробки аккуратно, сохраняя упаковки.

Контроль соответствия

Обязательно сверьте указанные на торцах коробок данные (название цвета и артикул) с сопроводительными документами. В случае обнаружения расхождений незамедлительно сообщите об этом производителю или поставщику продукции.

ВНИМАНИЕ!

До начала монтажных работ SWF должен храниться в сухом, чистом помещении. Температура воздуха в помещении не должна опускаться ниже +5°C, а относительная влажность воздуха не должна превышать 70%.

1.4. Используемые инструменты

При монтаже SWF потребуются следующие инструменты:

- Карандаш или маркер - для разметки панелей перед резкой;
- Линейка - для точных измерений и ровных линий отреза;
- Пила или электролобзик с большим количеством зубьев - для распила панелей SWF по размеру;
- Угольник - для контроля прямых углов при разметке и подгонке элементов;
- Распорные клинья - для создания технологических зазоров между покрытием и стенами;
- Строительный нож - для подрезки подложки и выполнения точных резов;
- Резиновая киянка - для аккуратной подгонки и фиксации элементов покрытия;
- Подложка повышенной плотности (например, IXPE) толщиной до 2 мм - в качестве звукоизоляционного и амортизирующего слоя между основанием и SWF.
- Полиэтиленовая пленка толщиной не менее 200 мкм (0,2 мм)- для устройства пароизоляционного слоя

Использование указанных инструментов обеспечивает точную и безопасную укладку покрытия



1.5. Требования по безопасности

Подготовка рабочего места

- Перед началом работ убедитесь, что помещение хорошо проветривается.
- Освободите площадь от посторонних предметов и мусора.
- Проверьте исправность электроинструментов и удлинителей.

Использование средств индивидуальной защиты

- Обязательно надевайте защитные очки при резке материала.
- Используйте респиратор или маску при длительной работе, особенно при под-резке SWF.
- Работайте в перчатках для защиты рук от острых кромок.

Требования к инструментам

- Применяйте только исправные и заточенные инструменты (ножницы, ножи, электролобзики).
- Следите, чтобы электроинструменты имели заземление и были отключены при смене насадок.
- Не оставляйте работающие инструменты без присмотра.

Правила резки и монтажа

- Режьте SWF на устойчивой поверхности, используя направляющие.
- Фиксируйте материал при резке, чтобы избежать соскальзывания инструмента.
- Не допускайте перегибов и сильных ударов по SWF – это может привести к повреждению замковых соединений.

Работа с клеевыми составами

- Используйте клей только в хорошо проветриваемом помещении.
- Избегайте попадания клея на кожу и в глаза – при контакте немедленно промойте водой.
- Не курите и не используйте открытый огонь рядом с клеевыми составами.

Завершение работ

- После укладки уберите все обрезки и строительный мусор.
- Проветрите помещение, особенно если использовались клеевые составы.
- Проверьте, чтобы на поверхности не осталось острых предметов (обрезков, крепежа).

Соблюдение этих правил обеспечит безопасность работников при монтаже и сохранит качество напольного покрытия.

2. Общие требования и рекомендации

2.1. Понятия и определения

2.1.1. В настоящей инструкции используются следующие определения элементов пола:

- ПOKPЫTИE - верхний слой пола, который непосредственно подвергается эксплуатационным нагрузкам (ходьба, передвижение мебели, уборка и другие воздействия);
- OCHOBАНИЕ - конструктивный элемент, передающий нагрузку на грунт или несущие конструкции здания;
- CТЯЖКА (основание под покрытие) - выравнивающий слой, который скрывает коммуникации, распределяет нагрузки и создает ровную поверхность;
- ПOДЛOЖKA - дополнительный тонкий слой из листового или рулонного материала, укладываемый между основанием и покрытием.

2.1.2. Проектирование полов в любых типах зданий должно выполняться согласно требованиям строительных норм СП 29.13330.2011.

2.1.3. Выбор типа напольного покрытия должен осуществляться на основании требований СП 29.13330.2011 с учетом технико-экономического обоснования и пожеланий заказчика.

2.1.4. Все работы по устройству полов в различных типах зданий, а также их приемка должны проводиться в соответствии с нормами и требованиями СП 71.13330.2017.

2.1.5. Используемые материалы должны по качеству соответствовать действующим стандартам и техническим условиям производителя.

2.1.6. Каждый последующий слой пола можно укладывать только после проверки и приемки предыдущего слоя с обязательным составлением акта освидетельствования скрытых работ.

2.1.7. При выполнении монтажных работ SWF необходимо соблюдать требования безопасности согласно СНиП 12-03-2001 «Безопасность труда в строительстве. Общие требования» и настоящей инструкции.

2.2. Требования и нормативные документы (СП и СНиП)

СНиП (Строительные нормы и правила) и СП (Своды правил) нужны для того, чтобы обеспечить безопасность, надежность и качество строительства, а также установить единые стандарты и требования к проектированию, монтажу и эксплуатации зданий и сооружений.

Эти документы помогают:

- Соблюдать технические нормы при строительстве и ремонте;
- Гарантировать долговечность конструкций и материалов;
- Обеспечивать безопасность людей при эксплуатации зданий;
- Унифицировать требования для всех участников строительного процесса.

При выполнении работ следует руководствоваться действующими СП, СНиП и требованиями производителя, включая укладку таких напольных покрытий, как SWF.

Основные нормативные документы при производстве работ по укладке напольных покрытий:

1. СП 29.13330.2011 «ПОЛЫ Актуализированная редакция»
2. СП 71.13330.2017 «ИЗОЛЯЦИОННЫЕ И ОТДЕЛОЧНЫЕ ПОКРЫТИЯ»
3. СНиП 12-03-2001 «Безопасность труда в строительстве. Общие требования»

3. Требования к помещению

3.1. Основные требования к помещению

3.1.1. Монтаж SWF разрешается проводить только в отапливаемых помещениях с установленными окнами. Перед началом работ должны быть проверены и исправны все инженерные системы (водоснабжение, отопление, канализация, вентиляция, электропроводка), а все отделочные работы должны быть завершены.

3.1.2. Влажность воздуха в помещении во время монтажа не должна превышать 70%.

3.1.3. Температура воздуха в помещении должна поддерживаться на уровне от +15°C до +30°C.

4. При укладке на полы с подогревом

4.1. Укладка SWF на поверхность с системами “теплый пол”.

4.1.1. SWF допускается использовать вместе с системой «теплый пол» при соблюдении следующих условий:

- Конструкция пола должна соответствовать требованиям производителя;
- Температура поверхности основания не должна превышать +70°C
- При использовании клеевого метода монтажа необходимо учитывать рекомендации производителя клея;
- Нагрев при первом включении и после длительных перерывов в работе должен увеличиваться постепенно - не более чем на 3°C в сутки;
- Для электрических систем максимальная мощность ограничена 150 Вт/м²;
- Для водяных систем температура теплоносителя не должна превышать +70°C.

4.1.2. Перед началом монтажа систему подогрева пола необходимо отключить за 3-4 суток. Включение системы допускается только после полного завершения всех работ по укладке покрытия.

4.1.3. Запуск системы напольного отопления должен быть произведен не ранее, чем через 72 часа после укладки.

ВНИМАНИЕ!

Перед началом монтажа систему подогрева пола необходимо отключить за 3-4 суток. Включение системы допускается только после полного завершения всех работ по укладке покрытия.

5. Требования к основанию

5.1. Основные требования к основанию

5.1.1. В качестве основания для SWF может использоваться ровное, твердое, чистое, сухое основание.

5.1.2. Основание должно быть:

- Абсолютно ровным;
- Прочным и стабильным;
- Сухим (влажность не более 4% для цементной стяжки, 0.5% для ангидридная);
- Чистым (без пыли, песка, жировых и лакокрасочных загрязнений).

5.1.3. Прочность выравнивающего слоя на сжатие должна составлять не менее 15 МПа.

5.1.4. Создание выравнивающего слоя должно выполняться строго по инструкции производителя используемой смеси.

5.1.5. Приемка готового выравнивающего слоя осуществляется согласно СП 71.13330.2017 с составлением актов и обязательной **фотофиксацией**. Поверхность готового выравнивающего слоя должна быть ровной. На поверхности не допускаются:

- Неровности и бугорки;
- Трещины и выбоины;
- Открытые швы.

5.1.6. Контроль ровности готового выравнивающего слоя осуществляется правилом длиной не менее 2 м. На каждые 50-70 м² площади необходимо выполнить не менее 9 замеров в разных направлениях. Максимально допустимое отклонение готового выравнивающего слоя - 2 мм на 2м.

6. Подготовка покрытия к укладке

6.1. Основные требования к подготовке покрытия.

6.1.1 Перед началом монтажа материал должен пройти акклиматизацию. Для этого:

- упаковки с SWF должны пролежать в горизонтальном положении не менее 48 часов в помещении, в котором этот SWF будет укладываться. При этом температура воздуха должна быть в пределах от +15°C до +30°C, относительная влажность – не более 70%.
- заводская упаковка должна вскрываться непосредственно перед укладкой.

Внимательно осмотрите все панели на наличие дефектов (трещины, сколы, повреждения замков). Панели с дефектами нельзя использовать при монтаже.

Обратите внимание!

После завершения укладки претензии к внешнему виду покрытия (цвет, текстура, мелкие природные особенности материала) не принимаются

6.1.2. Для достижения эстетичного результата вскройте несколько упаковок и разложите панели по оттенкам и рисунку.

При монтаже чередуйте панели с разным дизайном, чтобы избежать повторения одинакового рисунка древесины рядом.

ВАЖНО:

В случае обнаружения заводского брака в первой упаковке, вскрывается не более двух упаковок из всего заказа.

ВНИМАНИЕ!

Пренебрежение условиями акклиматизации (нарушение сроков или температурного режима) может привести к деформации покрытия, потере геометрии панелей и другим повреждениям. Это считается нарушением правил монтажа и аннулирует гарантийные обязательства.

7. Укладка плавающим способом

7.1. Основные требования по укладке плавающим способом.

ВАЖНАЯ ИНФОРМАЦИЯ

7.1.1. Внимательно изучите инструкцию по монтажу перед началом работ.

7.1.2. Подготовьте инструменты и материалы, указанные в п. 1.4. инструкции: линейку, карандаш, пилу или электролобзик, угольник, распорные клинья, нож, скотч, резиновую киянку, полиэтиленовую пленку, подложку. Убедитесь, что все необходимое есть в наличии.

7.1.3. После завершения монтажа сразу защитите покрытие от пыли, строительного мусора и других внешних воздействий.

ЗАПРЕЩЕНО:

- 1) Частичная фиксация (одной или нескольких панелей) SWF путем приклеивания, сверления, прибивания и т.п. Подразумевается жесткое крепление через SWF к основанию без компенсационных зазоров: монтаж направляющих шкафов-купе, дверных ограничителей, декоративных порогов и др.
- 2) Установка конструкций (унитазы, мебель, дверные стопперы и пр.) без зазоров вокруг крепежных элементов.

ДОПОЛНИТЕЛЬНЫЕ УСЛОВИЯ

- За 48 часов до начала работ разместите напольное покрытие в помещении, где будет проводиться укладка.
- Максимальная площадь укладки без порогов — 200 м². Длина непрерывного ряда не должны превышать 20 метров, а ширина 10 метров. Для помещений в которых используются тяжелые предметы интерьера и мебель, необходимо предусмотреть дополнительные компенсационные разрывы.
- Оставьте зазор не менее 10 мм между покрытием и стенами, трубами отопления, дверными проемами и другими статичными элементами.
- При плавающем способе укладки избегайте размещения на полу очень тяжелых предметов (например, кухонных островов).
- Соблюдайте строительные нормы при подготовке основания.
- При монтаже на теплый пол оставляйте деформационные зазоры 10-12 мм.

ДЛЯ СИСТЕМ ПОДОГРЕВА:

- Максимальная температура поверхности SWF +70°C.
- Электрический теплый пол: мощность не более 150 Вт/м².
- Водяной теплый пол: температура подачи воды не выше +70°C. Повышайте температуру постепенно (не более +3°C в день после полного отключения).

Важно! Не используйте ковры и мебель без ножек — это может привести к перегреву.

Гарантия на верхний защитный слой действует при покупке у официального дилера и соблюдении правил монтажа/эксплуатации. Нарушение инструкции аннулирует гарантию.

7.2. Поэтапная укладка плавающим способом.

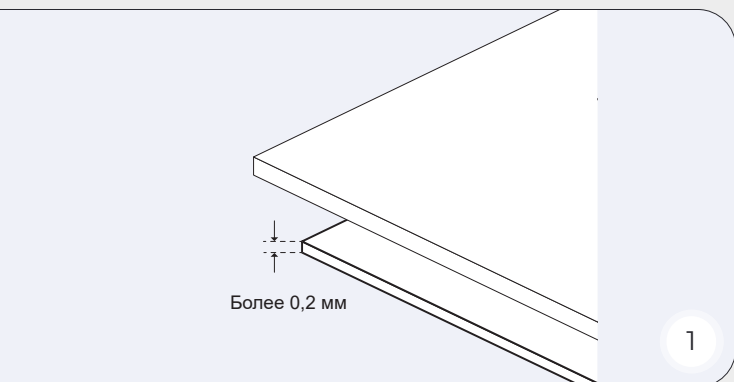

7.2.1. Перед началом монтажа напольного покрытия на основание необходимо уложить полиэтиленовую пленку толщиной не менее 200 мкм (0,2 мм)

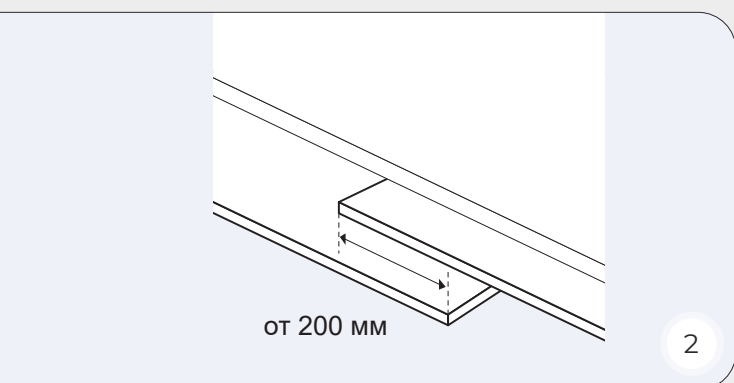

7.2.2. Края пленки заводятся на стены (после укладки SWF пленка скрывается под плинтусом, выступающие наружу излишки срезаются ножом). Полосы полиэтилена укладываются внахлест. Края полос должны перекрываться не менее чем на 200 мм (рис. 2).

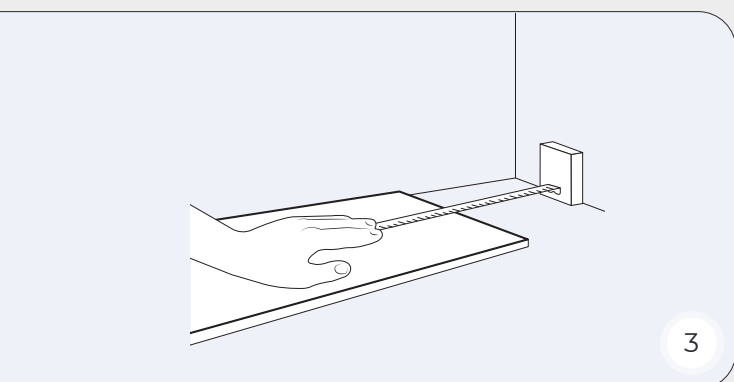

7.2.3. Перед началом монтажа напольного покрытия необходимо уложить специализированную подложку повышенной плотности (прочность на сдвливание не менее 150 кПа) (рис. 3). Такая подложка служит звукоизоляционным и амортизирующим слоем между основанием и SWF.

7.2.4. Между стеной и краем панелей необходимо оставить зазоры шириной 10 мм с использованием распорных клиньев. Также зазоры в 10 мм необходимо оставлять у любой неподвижной части (трубы отопления, перегородки, ограничители дверей, стыки с другим напольным покрытием и т.д.).

7.2.5. Перед укладкой SWF следует провести осмотр напольного покрытия на наличие повреждений и дефектов, а также на соответствие цвета и количества.

7.2. Постадийная укладка плавающим способом.

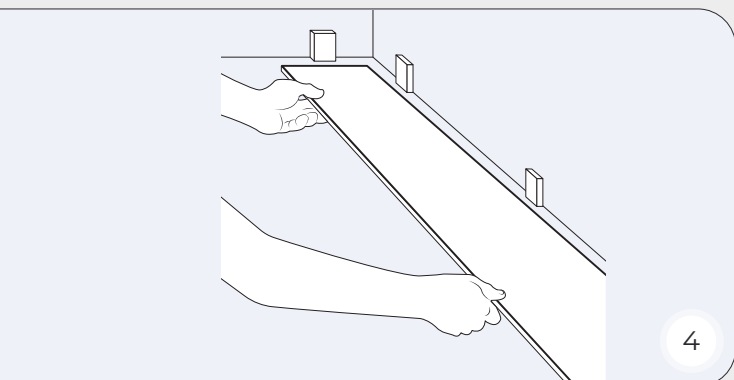

7.2.6. Между стеной и панелью оставьте зазор 10 мм, используя клинья.

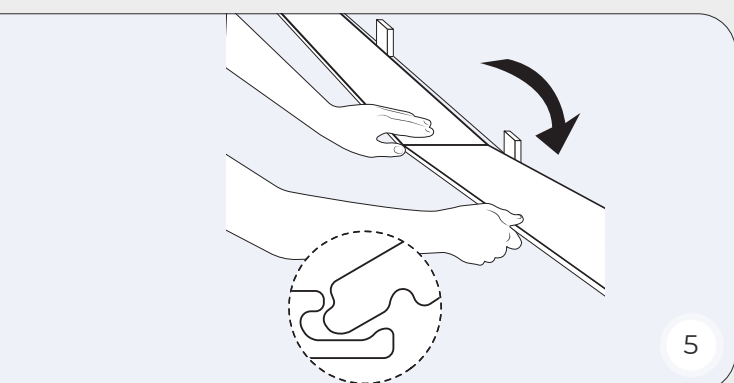

7.2.7. Вставьте торец второй панели в торец первой под углом 30° и аккуратно защелкните замок.

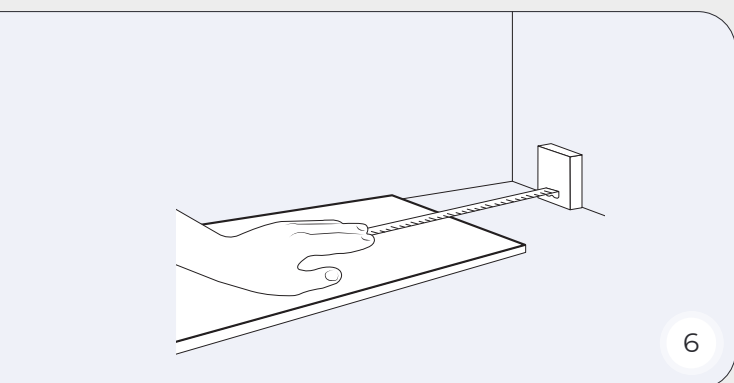

7.2.8. В конце первого ряда оставьте расширительный зазор. Этот зазор должен быть равен остальным зазорам по периметру. Замерьте длину последней панели.

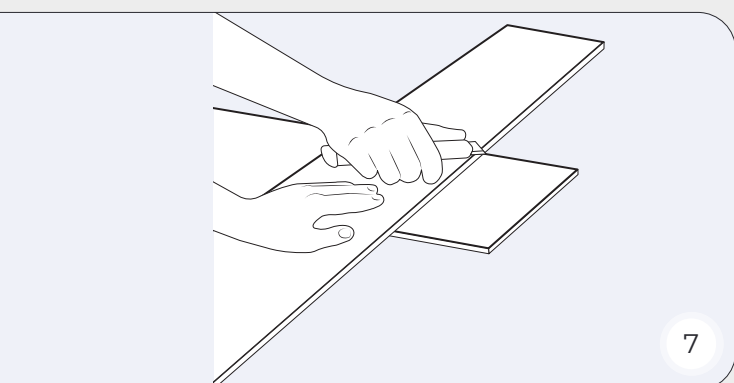

7.2.9. Чтобы подрезать панель, наметьте линию с изнанки с помощью линейки и разрежьте канцелярским ножом.

7.2. ПОСТАДИЙНАЯ УКЛАДКА ПЛАВАЮЩИМ СПОСОБОМ.

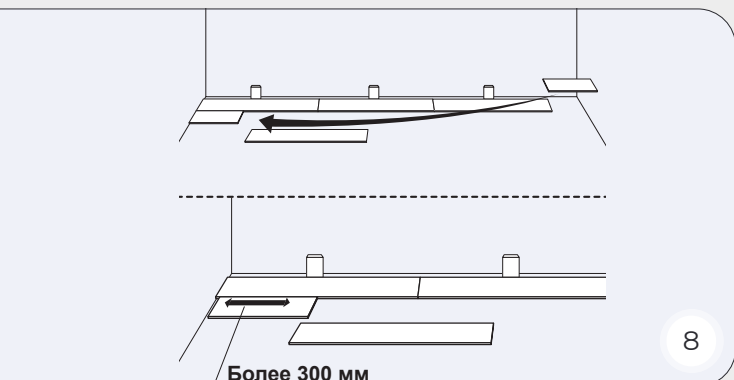

7.2.10. Второй ряд начинайте с обрезанного куска последней панели первого ряда. Убедитесь, что его длина больше 30 см. Если нет, распилите новую панель пополам. Следите, чтобы стыки между панелями в соседних рядах смещались минимум на 30 см.

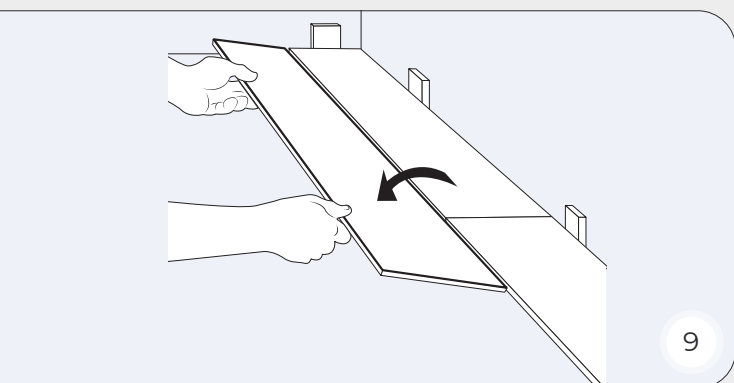

7.2.11. Для монтажа второй панели второго ряда вставьте ее торец под углом 30° в первую панель и защелкните замок. Соберите весь ряд и аккуратно соедините с первым.

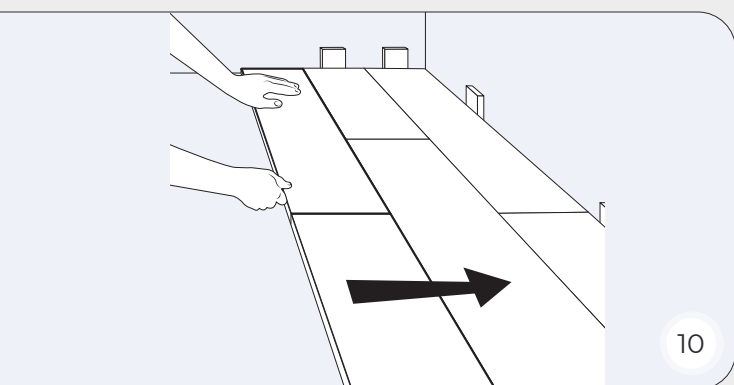

7.2.12. После укладки 2–3 рядов проверьте их ровность. Если замечен перекося, возможно, стена неровная, и придется переложить первый ряд, подогнав его по линии стены.

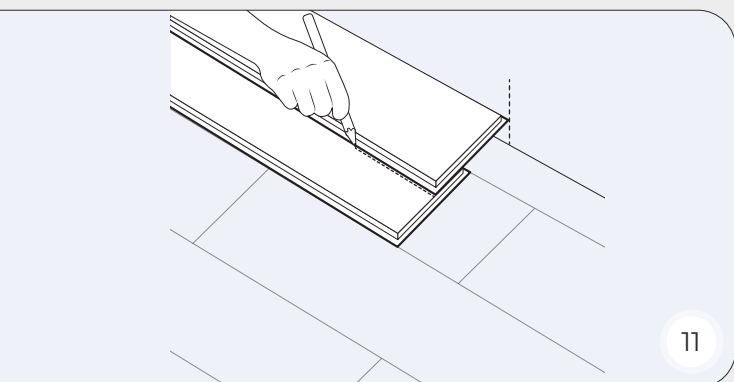

7.2.13. Для последнего ряда приложите панель изнаночной стороной к предыдущему ряду, отметьте линию отреза. Убедитесь, что ширина ряда не меньше 50 мм, и оставьте зазор у стены. После монтажа клинья нужно убрать.

7.2. Поэтапная укладка плавающим способом.

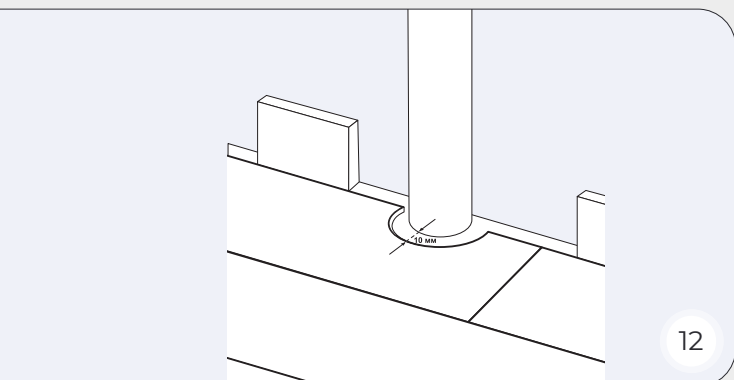

7.2.14. Монтаж вблизи труб и радиаторов. Соблюдайте монтажные деформационные зазоры 10 мм между покрытием и выступающими элементами (трубы, колонны и т.д.).

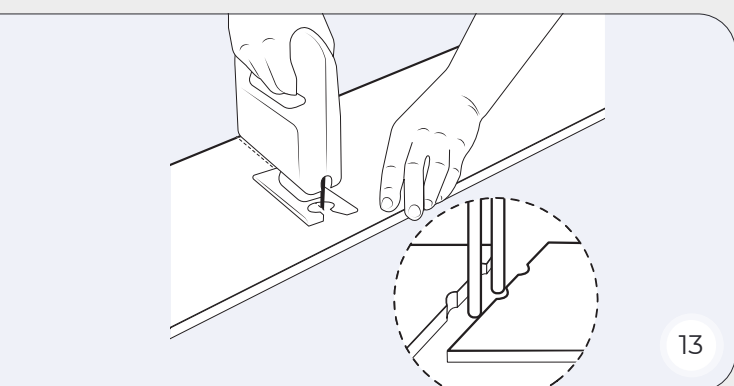

7.2.15. Отверстия под трубы делайте так: измерьте диаметр, добавьте 20 мм и вырежьте отверстия в панели. После этого разрежьте панель пополам, уложите обе части и склейте их клеем для ПВХ. Удалите выступившие излишки клея и оставьте под прессом на сутки.

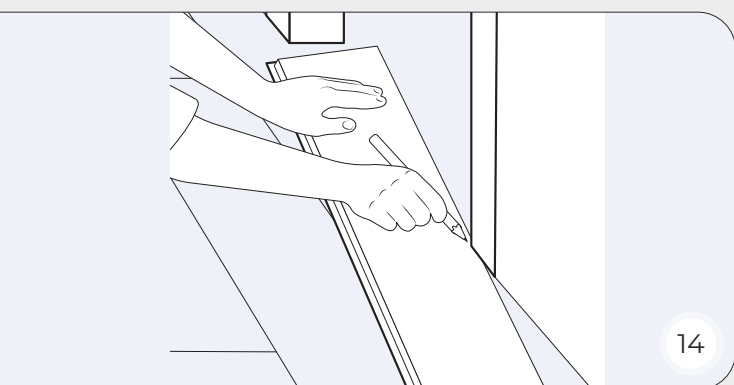

7.2.16. Установка под дверными проемами и молдингами. Переверните панель лицевой стороной вниз. Вставьте ее под дверную коробку (молдинг) и отрисуйте абрис, как показано на рисунке. Выньте панель и удалите обрисованный блок.

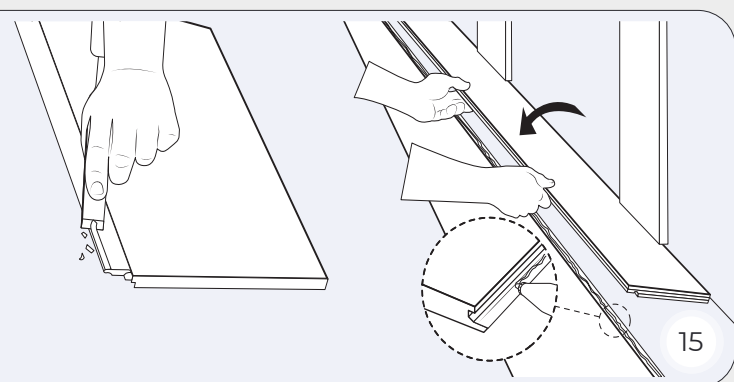

7.2.17 Если стена мешает защёлкнуть замок, аккуратно срежьте выступающую часть замка на панели, нанесите клей на соединение, установите клинья для зазора, заведите панель под препятствие, соедините с предыдущим рядом и плотно прижмите до схватывания.

8. Укладка способом приклеивания

8.1. Основные требования по укладке способом приклеивания.

8.1.1. Для фиксации SWF рекомендуется применять силановый клей, рекомендованный производителем. Такой клей подходит для полов с подогревом, быстро застывает, не дает усадку, не содержит воду и растворители. При укладке на клей - подложка не используется.

8.1.2. Непрочные и подвижные слои основания необходимо устранить до начала работ. Поверхности, не впитывающие влагу (керамика, камень, терраццо, металл), следует очистить специальными средствами или отшлифовать.

8.1.3. Систему теплого пола необходимо отключить минимум за 72 часа до монтажа покрытия. Включение подогрева разрешено не ранее чем через 72 часа после завершения работ, с постепенным повышением температуры (максимум +3°C в сутки).

8.1.4. Для нанесения клея на основание используют шпатели номер В1 или В2. Состав распределяют только на участок, на который можно приклеить SWF за один прием.

8.1.5. Запрещается передвигаться по свежеложенному материалу в течение 2 часов. Расстановку мебели разрешено проводить не ранее чем через 2 суток после завершения монтажа.

8.1. Основные требования по укладке способом приклеивания.

8.1.7. Для монтажа тяжелых объектов (кухонные острова, шкафы) используйте сплошное приклеивание покрытия до ближайшего технологического шва.

8.1.8. В помещении с SWF поддерживайте температуру воздуха на уровне от +18°C до +28°C и относительную влажность воздуха не выше 70%.

8.1.9. Перед началом работ изучите инструкцию по монтажу (См. соответствующий раздел Инструкции).

Внимание!

8.1.10. Горизонтальная разводка отопления или ГВС в полу приравнивается к системе теплого пола. При укладке SWF соблюдайте соответствующие правила монтажа.

Внимание!

8.1.11. При выполнении клеевого монтажа каменного ламината по периметру помещения и в предусмотренных проектом местах должны быть оставлены компенсационные швы шириной не менее 5 мм. Рамы, монтируемые поверх покрытия, фиксируют с зазором 2 мм.

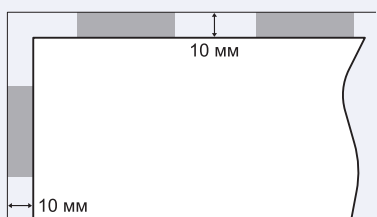

15

8.1.12. При использовании водяного/электрического подогрева максимальная температура поверхности SWF не должна превышать +70°C. Эксплуатация — строго по рекомендациям производителя.

8.1.13. Для электрических систем ограничьте мощность нагрева 150 Вт/м². Для водяных систем температура теплоносителя не должна быть выше +70°C.

8.1.14. Обязательно контролируйте плавность нагрева при первом включении теплого пола и после длительных простоев: повышение температуры не более +3°C в сутки.

8.1.15. Перед монтажом убедитесь в наличии исправного датчика температуры на источнике нагрева. При отсутствии установите его.

8.1.16. Отсутствие контроля температуры теплоносителя может привести к перегреву покрытия, его деформации и потере гарантии.

8.1.17. Запрещено использовать ковры и мебель с ножками <5 см на некоторых системах подогрева — это провоцирует перегрев. Защищайте пол от прямых солнечных лучей шторами или жалюзи.

Укладка треугольных участков SWF вдоль стен методом приклеивания выполняется так же, как и укладка плавающим способом, но с применением клея. Клей наносится на основание, после подсушки клея укладываются заранее подогнанные по размеру части панелей. После укладки необходимо дать клею полностью высохнуть (не менее 24 часов).

9. Варианты укладки

9.1. ПРИМЕРЫ УКЛАДКИ

Существует большое количество вариантов укладки SWF. Два основных - это параллельная (палубная) укладка и диагональная укладка.

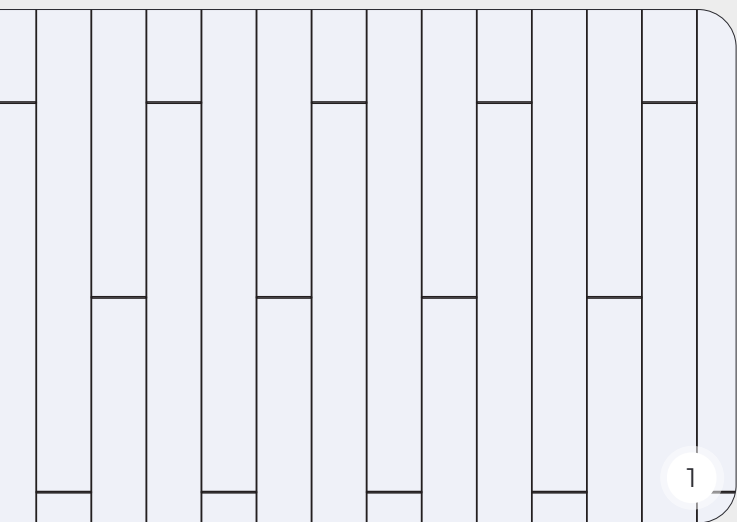

9.1.1. Укладка Палубная $\frac{1}{3}$

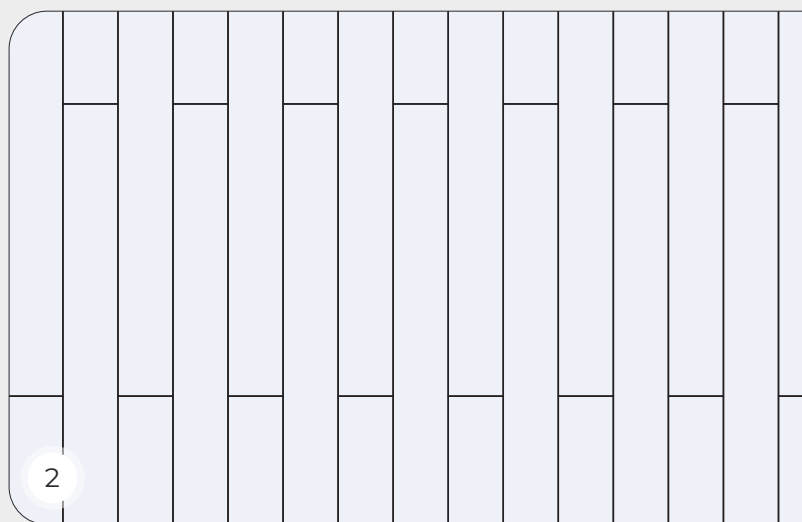

9.1.2. Укладка Кирпичная

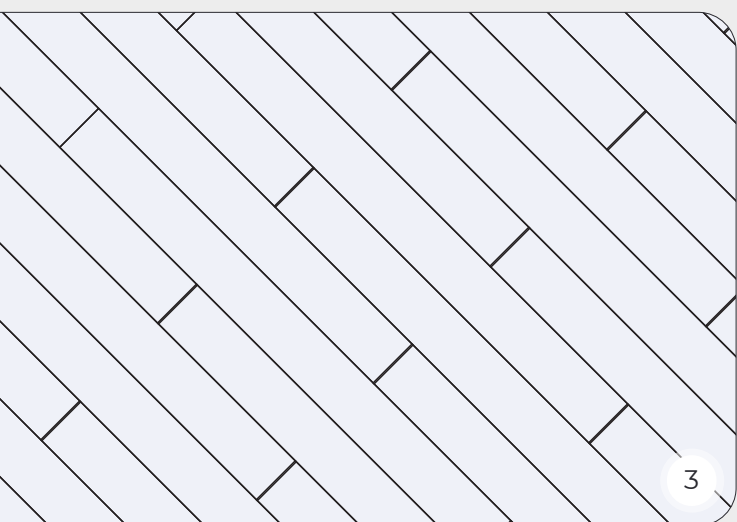

9.1.3. Диагональная укладка $\frac{1}{3}$

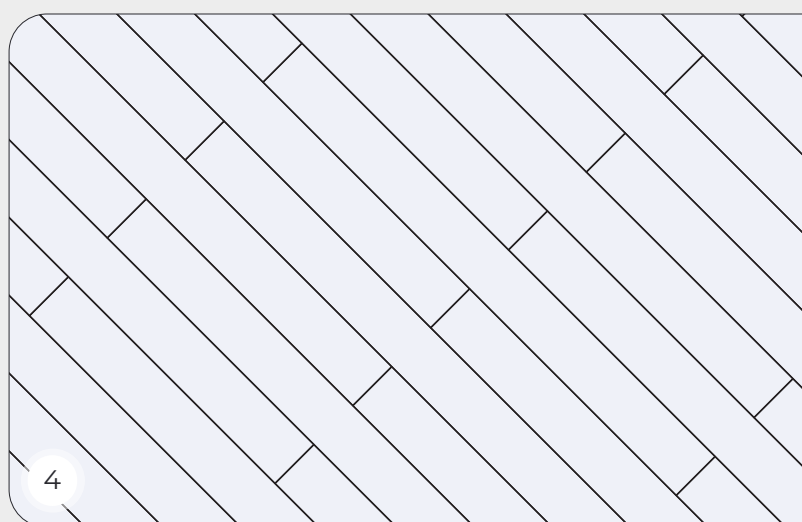

9.1.4. Диагональная укладка

10. Уход и защита напольного покрытия

10.1. Уход за SWF.

10.1.1. Чтобы увеличить срок эксплуатации покрытия, следует применять войлочные накладки-наклейки на мебельные ножки. Для мебели с колесиками необходимо использовать специальные подкладки. При входе в помещение необходимо очищать обувь от грязи и влаги.

10.1.2. Для поддержания покрытия в хорошем состоянии важен регулярный уход с использованием средств, предназначенных для напольных покрытий такого типа. Запрещается использование абразивных средств для чистки покрытия.

10.2. Защита напольного покрытия.

10.2.1. Для предотвращения повреждений SWF при перемещении тяжелых объектов необходимо использовать плотный и мягкий подкладочный материал. Защитное покрытие SWF обеспечивает устойчивость к истиранию в процессе эксплуатации, однако контакт с предметами, чья твердость превышает прочность защитного слоя, может привести к образованию царапин. Наличие таких царапин не относится к производственным дефектам, поскольку SWF сохраняет заявленные эксплуатационные характеристики до момента полного износа защитного слоя.



11. Гарантия

11.1. Условия гарантии

11.1.1. SWF должен быть проверен на наличие дефектов до и во время укладки. Если покрытие было уложено при наличии видимых дефектов, гарантия на него не распространяется

11.1.2. В соответствии с инструкцией по укладке, SWF My Step должен быть профессионально установлен в помещениях в соответствии с соответствующими классами использования и износостойкости.

11.1.3. Признаки износа на SWF должны быть четко видны на площади не менее 1 см²; в частности, декоративное покрытие должно быть полностью стерто. Признаки износа на кромках панелей, а также повреждения, вызванные чрезвычайными обстоятельствами или неправильным использованием, особенно механическим воздействием, не подлежат гарантии.

11.1.4. Для того чтобы гарантия оставалась в силе, SWF должен регулярно обслуживаться в соответствии с инструкциями по уходу (стр 20). Все претензии по гарантии должны быть предъявлены в течение 30 дней с момента обнаружения износа, при этом необходимо предоставить оригинал чека продавцу. Для проверки гарантийных претензий компания МАЙ СТЕП ФС оставляет за собой право осмотреть пол на месте.

11.2. ГАРАНТИЙНЫЕ ОБЯЗАТЕЛЬСТВА

11.2.1. В случае признания гарантийного случая компания МАЙ СТЕП ФС предоставит замену поврежденных элементов.

11.2.2. Если соответствующий SWF более не выпускается, покупателю предоставляется возможность выбрать аналогичный продукт из текущего ассортимента MY STEP.

11.2.3. Поскольку ожидается ежегодная потеря стоимости SWF My Step, замена будет предоставлена при условии соответствующей доплаты со стороны клиента.

11.2.4. Ответственность за дополнительные убытки, особенно за косвенные убытки, такие как расходы на установку, демонтаж и транспортировку поврежденного SWF, не предусматривается.